

A

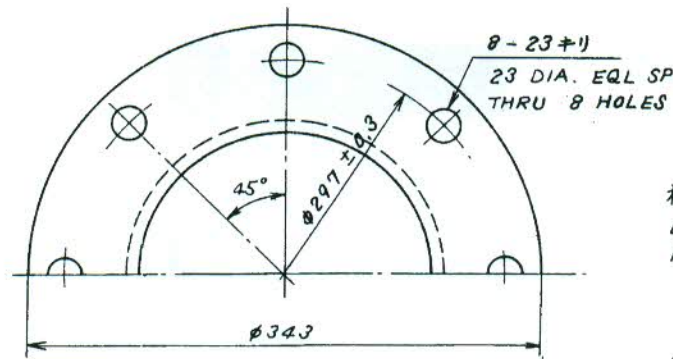

格納タンクの長さ;
LENGTH OF
RETRACTION TANK;

Lt = mm

B

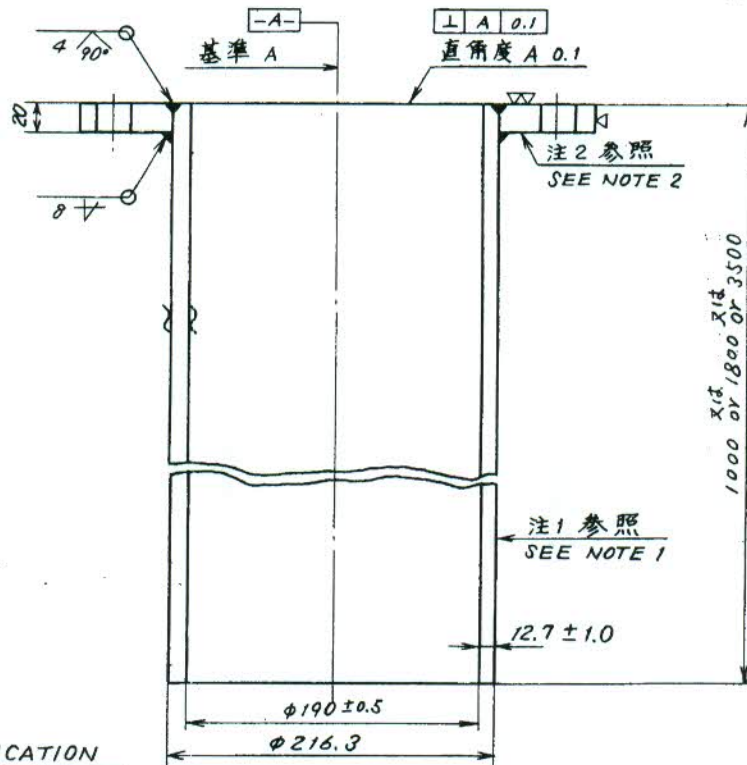

製作時の注意

NOTE FOR FABRICATION

1. 材料はSTPG38-E-C(圧力配管用炭素鋼鋼管冷間仕上電気抵抗溶接鋼管 呼び径 200A スケジュール 80)を使用のこと。
2. 材料は SS41Pを使用のこと。
3. タンク側面は大日本ペイント速乾鉛丹ペイントを2回塗布のこと。
4. タンク内面はビニールAF(中国塗料)を2回塗布のこと。
5. タンク上面は塗装しないこと。

1. USE STPG-38-E-C (8" SCHEDULE 80, JIS G3454, CARBON STEEL PIPE FOR PRESSURE SERVICE).
2. USE SS41P (JIS G3101, ROLLED STEEL FOR GENERAL STRUCTURE).
3. GIVE TWO COATS OF FAST-DRYING RED LEAD PAINT ON OUTSIDE OF TANK.
4. GIVE TWO COATS OF VINYL PAINT AF OR ANTI-FOULING PAINT ON INSIDE OF TANK.
5. DO NOT PAINT ON SURFACE OF FLANGE.

単位 UNIT: mm

品番 ITEM	品名 NAME	材質 MATERIAL	数量 Q'TY	図番 DWG.NO.	摘要 REMARKS
承認 APPROVED	NOV. 9 '77	三角法 THIRD ANGLE PROJECTION			
検図 CHECKED	NOV. 8 '77	尺度 SCALE	1/5		
製図 DRAWN	177.6.28 N. Nede	重量 WEIGHT	1000mm : 73 1800mm : 123 kg 3500mm : 231		
		図番 DWG.NO.	C1229-006-G		